



**FITTING INSTRUCTIONS FOR LP0356 LICENCE PLATE BRACKET**



**This kit contains the items pictured and labelled over page.**

**Some parts may be shown for clarity of instructions only.**

**Do not proceed until you are sure all parts are present.**

**Please read all instructions before proceeding.**

**IF IN ANY DOUBT WHEN FITTING OUR PRODUCTS, CONSULT ONE OF OUR DEALERS  
OR HAVE FITTED BY A QUALIFIED TECHNICIAN.**

Please note that the way the kit is packed does not necessarily represent the way of mounting to the bike.

In the event of rubber washers being used to hold components onto bolts, these rubber washers can be thrown away.

**DIGITAL COPIES OF THESE INSTRUCTIONS ARE AVAILABLE FROM**

**[WWW.RG-RACING.COM](http://www.rg-racing.com)**

R&G

Unit 1, Shelley's Lane, East Worldham, Alton, Hampshire, GU34 3AQ

Tel: +44 (0)1420 89007 Fax: +44 (0)1420 87301 [www.rg-racing.com](http://www.rg-racing.com) Email: [info@rg-racing.com](mailto:info@rg-racing.com)



<b><u>TOOLS REQUIRED</u></b>	<b><u>GENERAL TORQUE SETTINGS</u></b>
<ul style="list-style-type: none"> <li>• Set of metric Hex keys to include 3mm, 4mm and 5mm.</li> <li>• Set of metric sockets and wrench. To include 6, 8 &amp; 10mm.               <ul style="list-style-type: none"> <li>• 8mm &amp; 10mm spanners.</li> <li>• Phillips screwdriver.</li> </ul> </li> </ul>	<p>M4 BOLT = 8Nm            M5 BOLT = 12Nm            M6 BOLT = 15Nm            M8 BOLT = 20Nm            M10 BOLT = 40Nm            M12 BOLT = 40Nm</p>

### **LEGEND**

<b>ITEM No.</b>	<b>DESCRIPTION</b>	<b>QTY</b>
ITEM 1	<b>TB0346 PART 1 LICENCE PLATE BRACKET</b>	1
ITEM 2	M8x1.25x16mm BUTTON HEAD BOLT	4
ITEM 3	M8x14mm FLAT WASHER	4
ITEM 4	NUMBER PLATE LIGHT	1
ITEM 5	4.0mm BULLET CONNECTORS	1
ITEM 6	G10-RSB320-40-00F RUBBER GROMMET	1
ITEM 7	HEAT SHRINK 150MM LENGTH	2

R&G

Unit 1, Shelley's Lane, East Worldham, Alton, Hampshire, GU34 3AQ

Tel: +44 (0)1420 89007 Fax: +44 (0)1420 87301 [www.rg-racing.com](http://www.rg-racing.com) Email: [info@rg-racing.com](mailto:info@rg-racing.com)



**ASSEMBLY DIAGRAM 1**

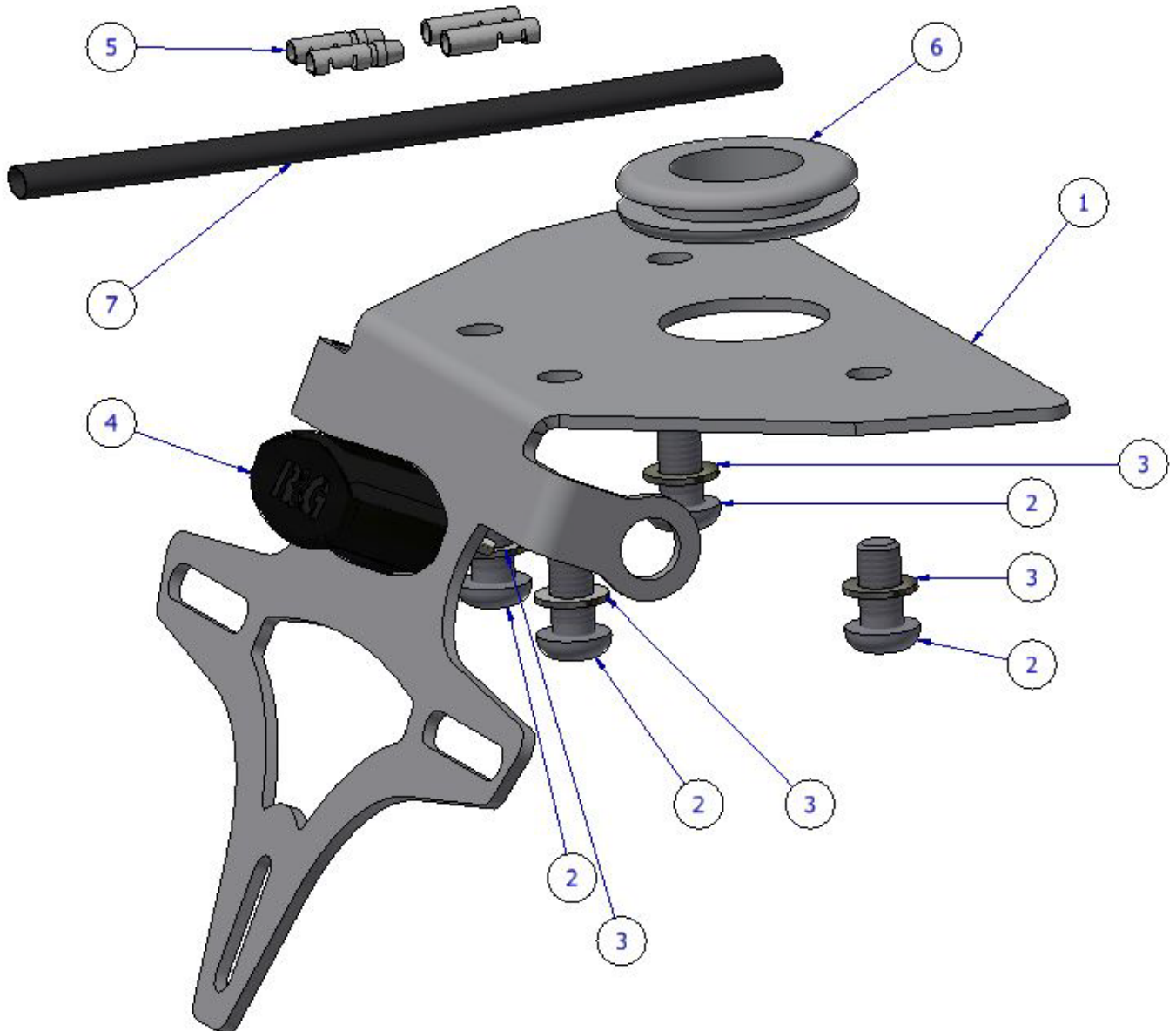

R&G

Unit 1, Shelley's Lane, East Worldham, Alton, Hampshire, GU34 3AQ

Tel: +44 (0)1420 89007 Fax: +44 (0)1420 87301 [www.rg-racing.com](http://www.rg-racing.com) Email: [info@rg-racing.com](mailto:info@rg-racing.com)



## **FITTING INSTRUCTIONS**

Before fitting the R&G tail tidy you will need to remove some OEM parts. Below is a suggested list of parts to be removed.

- Seat
- Unplug indicators and number plate light.
- OEM number plate bracket
- OEM indicators (re-use all components with Tail Tidy)
- Unplug indicator and number plate light wires

### **Tail Tidy Assembly**

Before assembling this product, ensure all the components within the box are correct by comparing the **legend** and **diagrams**.

1. To start the assembly process, connect (**ITEM 1**) and (**ITEM 4**) together placing the cable through the hole and using the small nuts and washers provided with the number plate light. As shown in **DIAGRAM 1**.
2. Before the Rubber grommet (**ITEM 6**) can be mounted, you will need to cut a small cross into the centre of the flat face to make an access hole for the wires to enter.
3. Now place the Rubber Grommet (**ITEM 6**) through the Licence plate bracket (**ITEM 1**) with the hole facing towards the top of the bike, as shown in **DIAGRAM 1**.
4. Apply the Heat shrink (**ITEM 8**) to the number plate light (**ITEM 4**) wires.

### **Mounting To the Bike**

5. Now the assembly is ready to be mounted to the motorbike. To do so you will need x4 (**ITEM 2**) & (**ITEM 3**). Use **DIAGRAM 1** to assist with where each ITEM goes.  
**MAKE SURE TO SLOT x1 WASHER (ITEM 3) ONTO ALL BOLTS (ITEM 2) BEFORE MOUNTING.**
6. Now place the Tail tidy into the same mounting holes as the OEM number plate bracket and tighten the nuts and bolts to the correct torques settings using the **GENERAL TORQUE SETTINGS** on **page 2**.
7. Fit the OEM indicators into the new Tail tidy assembly and place the wires through the grommet (**ITEM 6**). Then plug them back into the OEM connectors.  
**ENSURE INDICATORS ARE CORRECT WAY AROUND.**
8. Final step, re-install all OEM parts except from the OEM Number Plate Bracket. (The reflector within the kit in case a new number plate is required).

R&G

Unit 1, Shelley's Lane, East Worldham, Alton, Hampshire, GU34 3AQ

Tel: +44 (0)1420 89007 Fax: +44 (0)1420 87301 [www.rg-racing.com](http://www.rg-racing.com) Email: [info@rg-racing.com](mailto:info@rg-racing.com)



**IMPORTANT: IF FITTING A FULL-SIZE LICENCE PLATE AND PLACING IT LOW DOWN ON THE LICENCE PLATE MOUNT, THERE IS A POTENTIAL CHANCE THE LICENCE PLATE COULD HIT THE BACK WHEEL UNDER HEAVY LOAD AND OVER LARGE BUMPS IN THE ROAD. IT IS YOUR RESPONSIBILITY TO CHECK FOR THIS POSSIBILITY AND TAKE AVOIDING ACTION. FAILURE TO CHECK THIS COULD RESULT IN SERIOUS INJURY.**

ISSUE 3 26/06/2023 (JH)

**CONSUMER NOTICE**

The catalogue description and any exhibition of samples are only broad indications of the Products and R&G may make design changes which do not diminish their performance or visual appeal and supplying them in such state shall conform to the order. The Buyer acknowledges no representation or warranty (other than as to title) has been given or will apply to the Products other than those in R&G's order or confirmation and the Buyer confirms it has chosen the Products as being of merchantable quality and suitable for its particular purposes. Where R&G fits the Products or undertakes other services it shall exercise reasonable skill and care and rectify any fault free of charge unless the workmanship has been disturbed. The Buyer is responsible for ensuring that the warranty on the motorcycle is not affected by the fitting of the Products. On return of any defective Products R&G shall at its option either supply a replacement or refund the purchase money but shall not be liable if the Products have been modified or used or maintained otherwise than in accordance with R&G's or manufacturer's instructions and good engineering practice or if the defect arises from accident or neglect. Other than identified above and subject to R&G not limiting its liability for causing death and personal injury, it shall not be liable for indirect or consequential loss and otherwise its liability shall be limited to the amounts paid by the Buyer for the Products or the fitting or service concerned. These terms do not affect the Buyer's statutory rights.

**R&G RACING RETURNS POLICY (NON-FAULTY GOODS)**

Returns must be pre-authorized (if not pre-authorized the return will be rejected). Goods may only be returned direct to us if they were purchased direct from us (customer must prove if necessary). Otherwise to be returned to original vendor. Goods must be in re-sellable condition, in the opinion of R&G Racing. All returns are subject to a 25% restocking and handling fee (25% of the gross value exc. P&P – at the prevailing price at time of purchase). The customer must pay any and all carriage charges. No returns of discontinued products, unless within 14 days of purchase. This policy does not affect your statutory rights and does not refer to faulty goods.

R&G

Unit 1, Shelley's Lane, East Worldham, Alton, Hampshire, GU34 3AQ

Tel: +44 (0)1420 89007 Fax: +44 (0)1420 87301 [www.rg-racing.com](http://www.rg-racing.com) Email: [info@rg-racing.com](mailto:info@rg-racing.com)



## **MONTAGEANLEITUNG FÜR LP0356 KENNZEICHENHALTER**



**Alle Kit-Teile sind auf den nachfolgenden Seiten abgebildet und gekennzeichnet.**

**Die abgebildeten Teile dienen lediglich zur Erklärung.**

**Überprüfen Sie zuerst, dass alle Teile vorhanden sind.**

**Lesen Sie die Montageanleitung komplett durch, bevor Sie anfangen.**

**WENN SIE BEI DER MONTAGE DIESES PRODUKTES UNSICHER SIND, BITTE EINEN UNSERER HÄNDLER KONTAKTIEREN ODER DAS KIT VON EINEM QUALIFIZIERTEN ZWEIRAD-MECHANIKER MONTIEREN LASSEN.**

Die Verpackung der Teile stellt nicht die Reihenfolge der Montage dar.

Hinweis für Kits mit Plastikunterlegscheiben an den Schrauben –  
Diese Plastik-Unterlegscheiben werden nicht für den Einbau benötigt

**EINE DIGITALE VERSION DIESER MONTAGEANLEITUNG KANN AUF FOLGENDER SEITE HERUNTERGELADEN WERDEN:**

**[WWW.RG-RACING.COM](http://WWW.RG-RACING.COM)**

R&G

Unit 1, Shelley's Lane, East Worldham, Alton, Hampshire, GU34 3AQ  
Tel: +44 (0)1420 89007 Fax: +44 (0)1420 87301 [www.rg-racing.com](http://www.rg-racing.com) Email: [info@rg-racing.com](mailto:info@rg-racing.com)

**SIE BENÖTIGEN FOLGENDES WERKZEUG**

- Satz Inbusschlüssel inkl. 3, 4 & 5mm
- Satz Stechschlüssel mit Verlängerung inkl. 6, 8 & 10mm
- 8mm & 10mm Schraubenschlüssel
  - Kreuzschlitz-Schraubendreher

**ALLGEM. ANZUGSDREHMOMENTE**

M4 SCHRAUBE = 8Nm  
 M5 SCHRAUBE = 12Nm  
 M6 SCHRAUBE = 15Nm  
 M8 SCHRAUBE = 20Nm  
 M10 SCHRAUBE = 40Nm  
 M12 SCHRAUBE = 40Nm

**LIEFERUMFANG**

<b>ARTIKEL NR.</b>	<b>BESCHREIBUNG</b>	<b>MENGE</b>
ARTIKEL 1	TB0346 Teil 1 KENNZEICHENHALTER	1
ARTIKEL 2	M8x1.25x16mm INBUSSCHRAUBE	4
ARTIKEL 3	M8x14mm UNTERLEGSCHIEBE	4
ARTIKEL 4	KENNZEICHENBELEUCHTUNG	1
ARTIKEL 5	4.0mm VERBINDUNGEN	1
ARTIKEL 6	G10-RSB320-40-00F GUMMITÜLLE	1
ARTIKEL 7	150MM SCHRUMPFSCHLAUCH	2

R&amp;G

Unit 1, Shelley's Lane, East Worldham, Alton, Hampshire, GU34 3AQ

Tel: +44 (0)1420 89007 Fax: +44 (0)1420 87301 [www.rg-racing.com](http://www.rg-racing.com) Email: [info@rg-racing.com](mailto:info@rg-racing.com)



**ZUSAMMENBAU ZEICHNUNG 1**

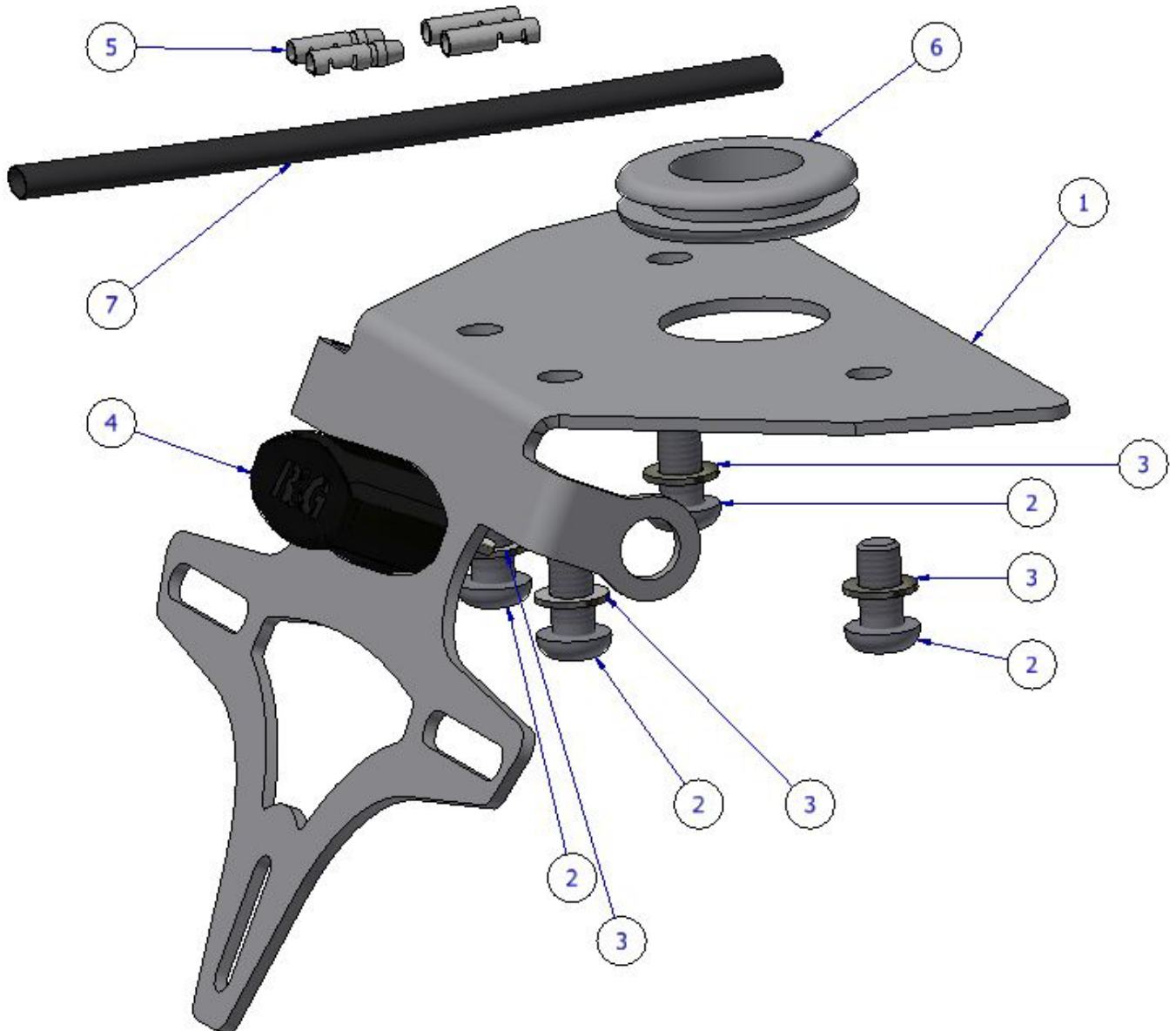

R&G

Unit 1, Shelley's Lane, East Worldham, Alton, Hampshire, GU34 3AQ

Tel: +44 (0)1420 89007 Fax: +44 (0)1420 87301 [www.rg-racing.com](http://www.rg-racing.com) Email: [info@rg-racing.com](mailto:info@rg-racing.com)





## MONTAGEANLEITUNG

Bevor Sie den R&G Kennzeichenhalter montieren, müssen einige Originalteile vom Motorrad abgebaut werden. Nachstehend finden Sie eine Liste der Teile, die Sie abmontieren sollen:

- Sitz
- Kabel für Originalblinker, Kennzeichenbeleuchtung und Bremslicht abstecken
- Original Kennzeichenhalter
- Originalblinker – (alle Komponente mit Kennzeichenhalter wiederverwenden)
- Kabel für Blinker und Kennzeichenbeleuchtung abstecken

### Zusammenbau Kennzeichenhalter

Bevor Sie das Produkt zusammenbauen, stellen Sie sicher, dass der Inhalt des Kartons vollständig ist (**Lieferumfang** mit der **Liste und den Zeichnungen** abgleichen).

1. Fangen Sie mit dem Zusammenbau an und verbinden Sie (**ARTIKEL 1**) und (**ARTIKEL 4**). Das Kabel durch die Öffnung führen und mit den kleinen Muttern und Unterlegscheiben vom Kit für die Beleuchtung befestigen – siehe **ZEICHNUNG 1**.
2. Bevor die Gummitülle (**ARTIKEL 6**) montiert werden kann, müssen Sie ein kleines Kreuz in der Mitte der flachen Fläche schneiden, um ein Zugangsloch für das Einführen der Kabel zu machen.
3. Die Gummitülle (**ARTIKEL 6**) nun in den Kennzeichenhalter (**ARTIKEL 1**) einsetzen (mit der Öffnung nach oben zum Motorrad gerichtet) – siehe **ZEICHNUNG 1**.
4. Den Schrumpfschlauch (**ARTIKEL 8**) an den Kabeln für das kleine Rücklicht (**ARTIKEL 4**) anbringen.

### MONTAGE

5. Jetzt kann die Einheit am Motorrad montiert werden. Sie benötigen dafür 4 x (**ARTIKEL 2**) & (**ARTIKEL 3**). Benutzen Sie **ZEICHNUNG 1** als Referenz für den Einbau.  
**BITTE VOR DER MONTAGE JEWEILS 1x UNTERLEGSSCHEIBE (ARTIKEL 36) AN ALLEN SCHRAUBEN (ARTIKEL 2) ANBRINGEN.**
6. Den Kennzeichenhalter an der gleichen Stelle wie zuvor der original Kennzeichenhalter ansetzen und die Muttern und Schrauben mit dem richtigen Anzugsdrehmoment festziehen gemäß der Tabelle **ALLGEM. ANZUGSDREHMOMENT** auf **Seite 2**.
7. Montieren Sie die Originalblinker an der neuen Kennzeichenhalter-Einheit und führen Sie die Kabel durch die Gummitülle (**ARTIKEL 6**). Danach mit den original Verbindungen verbinden.  
**ÜBERPRÜFEN SIE, DASS DIE BLINKER RICHTIG ANGESCHLOSSEN SIND.**
8. Anschließend alle entfernte Originalteile (außer original Kennzeichenhalter) wieder anbauen. Im Lieferumfang ist auch ein Rückstrahler enthalten, falls ein neues Kennzeichen benötigt wird).

**WICHTIG: WENN EIN GROSSES KENNZEICHEN ZU WEIT NACH UNTEN MONTIERT WIRD, BESTEHT BEI SCHWERER LAST ODER DURCH GROSSE BODENWELLEN EIN GERINGES RISIKO, DASS DAS KENNZEICHEN AN DAS HINTERRAD STOSSEN KANN. ES LIEGT IN IHRER VERANTWORTUNG DIES ZU ÜBERPRÜFEN UND, WENN NOTWENDIG, VORBEUGENDE**

R&G

Unit 1, Shelley's Lane, East Worldham, Alton, Hampshire, GU34 3AQ

Tel: +44 (0)1420 89007 Fax: +44 (0)1420 87301 [www.rg-racing.com](http://www.rg-racing.com) Email: [info@rg-racing.com](mailto:info@rg-racing.com)



**MASSNAHMEN ZU ERGREIFEN. DIE NICHTBEACHTUNG DIESES SICHERHEITSHINWEISES KANN ZU SCHWEREN VERLETZUNGEN FÜHREN.**

R&G

Unit 1, Shelley's Lane, East Worldham, Alton, Hampshire, GU34 3AQ

Tel: +44 (0)1420 89007 Fax: +44 (0)1420 87301 [www.rg-racing.com](http://www.rg-racing.com) Email: [info@rg-racing.com](mailto:info@rg-racing.com)



## **NOTICE DE MONTAGE POUR LP0356 SUPPORT DE PLAQUE**



**CE KIT CONTIENT LES ARTICLES ILLUSTRÉS ET ÉTIQUETES SUR LA PAGE.**

CERTAINES PARTIES PEUVENT ÊTRE PRÉSENTES UNIQUEMENT POUR LA CLARTÉ DES INSTRUCTIONS.

NE PAS PROCÉDER AU MONTAGE TANT QUE VOUS N'ÊTES PAS SÛR QUE TOUTES LES PIÈCES SOIENT PRÉSENTES.

**VEUILLEZ LIRE TOUTES LES INSTRUCTIONS AVANT DE CONTINUER.**

**EN CAS DE DOUTE LORS DU MONTAGE DE NOS PRODUITS, CONSULTEZ UN DE NOS REVENDEURS OU FAITES APPEL A UN TECHNICIEN QUALIFIÉ.**

VEUILLEZ NOTER QUE LA FAÇON DONT LE KIT EST EMBALLÉ NE REPRÉSENTE PAS NECESSAIREMENT LA MANIÈRE DE LE MONTER SUR LA MOTO.

SI DES RONDELLES EN CAOUTCHOUC SONT UTILISÉES POUR MAINTENIR LES COMPOSANTS SUR LES BOULONS, ELLES PEUVENT ÊTRE JETÉES.

**NOTICE DISPONIBLE AU TÉLÉCHARGEMENT SUR : [WWW.RG-RACING.COM](http://WWW.RG-RACING.COM)**

R&G

Unit 1, Shelley's Lane, East Worldham, Alton, Hampshire, GU34 3AQ  
Tel: +44 (0)1420 89007 Fax: +44 (0)1420 87301 [www.rg-racing.com](http://www.rg-racing.com) Email: [info@rg-racing.com](mailto:info@rg-racing.com)



<b><u>OUTILS REQUIS</u></b>	<b><u>VALEURS DE SERRAGE</u></b>
<ul style="list-style-type: none"> <li>• Clé hexagonale comprenant des clés 3mm, 4mm et 5mm .</li> <li>• Clé à cliquet + douilles 6, 8 &amp; 10mm.</li> <li>• Clé à molette 8mm &amp; 10mm               <ul style="list-style-type: none"> <li>• Tournevis cruciforme.</li> </ul> </li> </ul>	<p>M4 BOULON = 8Nm</p> <p>M5 BOULON = 12Nm</p> <p>M6 BOULON = 15Nm</p> <p>M8 BOULON = 20Nm</p> <p>M10 BOULON = 40Nm</p> <p>M12 BOULON = 40Nm</p>

### **LÉGENDE**

<b>ARTICLE No.</b>	<b>DESCRIPTION</b>	<b>QTÉ</b>
ARTICLE 1	<b>TB0346 PARTIE 1</b> SUPPORT DE PLAQUE	1
ARTICLE 2	M8x1.25x16mm BOULON	4
ARTICLE 3	M8x14mm RONDELLE PLATE	4
ARTICLE 4	ÉCLAIRAGE DE PLAQUE	1
ARTICLE 5	4.0mm CONNECTEURS	1
ARTICLE 6	G10-RSB320-40-00F CÉILLET EN CAOUTCHOUC	1
ARTICLE 7	MANCHON THERMO RÉTRACTABLE 150MM	2

R&G

Unit 1, Shelley's Lane, East Worldham, Alton, Hampshire, GU34 3AQ

Tel: +44 (0)1420 89007 Fax: +44 (0)1420 87301 [www.rg-racing.com](http://www.rg-racing.com) Email: [info@rg-racing.com](mailto:info@rg-racing.com)



**SCHÉMA D'ENSEMBLE 1**

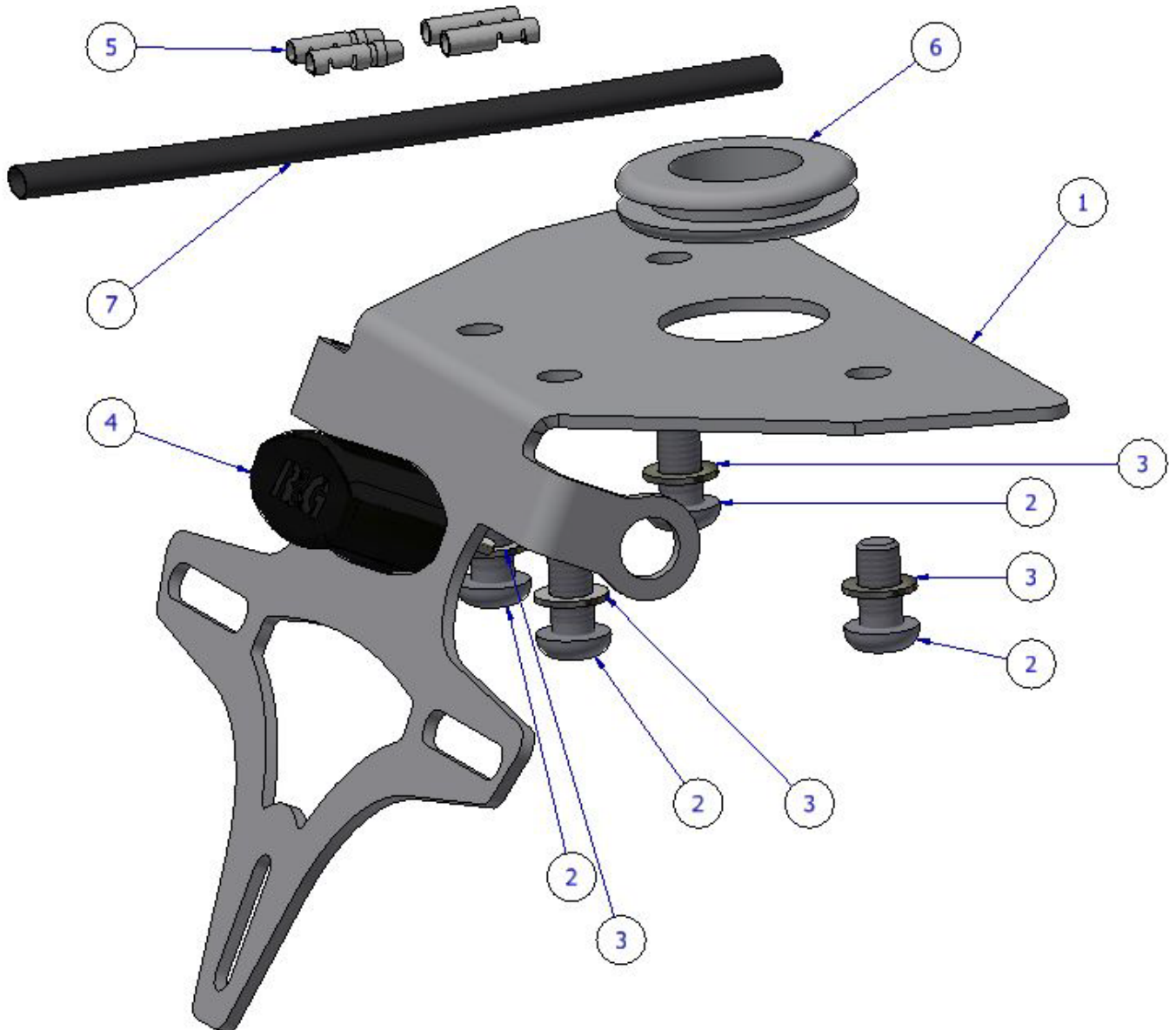

R&G

Unit 1, Shelley's Lane, East Worldham, Alton, Hampshire, GU34 3AQ

Tel: +44 (0)1420 89007 Fax: +44 (0)1420 87301 [www.rg-racing.com](http://www.rg-racing.com) Email: [info@rg-racing.com](mailto:info@rg-racing.com)



## **NOTICE DE MONTAGE**

Avant de monter le support arrière R&G, vous devrez retirer certaines pièces d'origine. Vous trouverez ci-dessous la liste des pièces à retirer.

- Siège
- Débranchez les clignotants et l'éclairage de la plaque d'immatriculation.
- Support de plaque d'immatriculation d'origine
- Clignotants d'origine (réutiliser tous les composants avec le support de plaque)
- Débranchez les fils des clignotants et des feux de plaque d'immatriculation

## **ASSEMBLAGE SUPPORT DE PLAQUE**

Avant d'assembler ce produit, assurez-vous que tous les composants de la boîte soient corrects en comparant la légende et les schémas.

1. Pour démarrer le processus d'assemblage, connectez (ARTICLE 1) et (ARTICLE 4) ensemble en plaçant le câble à travers le trou et en utilisant les petits écrous et rondelles fournis avec l'éclairage de la plaque d'immatriculation comme le montre le SCHÉMA 1.
2. Avant que le passe-fil en caoutchouc (ARTICLE 6) puisse être monté, vous devrez couper une petite croix au centre de la face plate pour faire un trou d'accès pour les fils.
3. Placez maintenant l'œillet en caoutchouc (ARTICLE 6) à travers le support de plaque d'immatriculation (ARTICLE 1) avec le trou orienté vers le haut de la moto, comme indiqué sur le SCHÉMA 1.
4. Appliquez la gaine thermo rétractable (ARTICLE 8) sur les fils de l'éclairage de la plaque d'immatriculation (ARTICLE 4)

### **Montage sur la moto**

5. L'ensemble est maintenant prêt à être monté sur la moto. Pour ce faire, vous aurez besoin de x4 (ARTICLE 2) & (ARTICLE 3). Utilisez le schéma 1 pour vous aider à identifier l'emplacement de chaque ARTICLE.

ASSUREZ-VOUS D'INSTALLER x1 RONDELLE (ARTICLE 3) SUR TOUS LES BOULONS (ARTICLE 2)  
AVANT LE MONTAGE.

6. Placez maintenant le support arrière dans les mêmes trous de montage que le support de plaque d'immatriculation d'origine et serrez les écrous et les boulons aux couples corrects en utilisant les RÉGLAGES GÉNÉRAUX DE COUPLE à la page 2.
7. Montez les clignotants d'origine dans le nouvel ensemble de support arrière et placez les fils à travers le passe-fil (ARTICLE 6). Rebranchez-les ensuite dans les connecteurs d'origine.

R&G

Unit 1, Shelley's Lane, East Worldham, Alton, Hampshire, GU34 3AQ

Tel: +44 (0)1420 89007 Fax: +44 (0)1420 87301 [www.rg-racing.com](http://www.rg-racing.com) Email: [info@rg-racing.com](mailto:info@rg-racing.com)



**ASSUREZ-VOUS QUE LES CLIGNOTANTS SOIENT CORRECTEMENT INSTALLÉS.**

8. Dernière étape, réinstallez toutes les pièces d'origine à l'exception du support de plaque d'immatriculation d'origine (Le réflecteur dans le kit au cas où une nouvelle plaque d'immatriculation serait nécessaire).

**IMPORTANT : SI VOUS MONTEZ UNE PLAQUE D'IMMATRICULATION DE GRANDE TAILLE ET LA PLACEZ BIEN EN BAS SUR LE SUPPORT DE PLAQUE D'IMMATRICULATION, IL Y A UN RISQUE QUE LA PLAQUE D'IMMATRICULATION FRAPPE LA ROUE ARRIÈRE SOUS UNE CHARGE LOURDE ET SUR DE GROSSES BOSSES SUR LA ROUTE. IL EST DE VOTRE RESPONSABILITÉ DE VÉRIFIER CETTE POSSIBILITÉ ET DE PRENDRE DES MESURES POUR ÉVITER. NE PAS VÉRIFIER CELA POURRAIT ENTRAÎNER DES BLESSURES GRAVES.**

R&G

Unit 1, Shelley's Lane, East Worldham, Alton, Hampshire, GU34 3AQ

Tel: +44 (0)1420 89007 Fax: +44 (0)1420 87301 [www.rg-racing.com](http://www.rg-racing.com) Email: [info@rg-racing.com](mailto:info@rg-racing.com)